



**BREDD OCH SPETS  
UNDER SAMMA TAK**



# En komplett, miljö- och kvalitetsmedveten legoleverantör

Ebbemåla Mekaniska Verkstad AB är ett familjeföretag som idag drivs av den tredje generationen. Vi är experter på legotillverkning av frästa och svarvade detaljer där vi är med under hela resan, från prototypstadiet till färdig leverans. I vår verksamhet har vi ett tydligt miljö- och hållbarhetstänk och vi har möjlighet att montera delarna vi producerar till våra kunder för att säkerställa funktionen. Vi har också kompetensen och resurserna att tillverka såväl enstycksprodukter som stora serier, alltid med kvaliteten i centrum.

För oss på Ebbemåla Mekaniska Verkstad går vägen till ett lyckat slutresultat genom samarbetet med våra kunder. Vi har nära och långa kundrelationer, byggda på korta beslutsvägar och god kommunikation.

Med vår genuina historia i ryggen tar vi oss an framtiden, där vi strävar efter att hela tiden utvecklas. Vi satsar på digitalisering, teknik och hållbarhet och investerar kontinuerligt i nya maskiner. Det gör oss ännu starkare när det gäller tillverkning av komplicerade detaljer och ännu mer kostnadseffektiva.











EBBEMÅLA MEKANISKA VERKSTAD



## Viktiga händelser under 2000-talet

Ebbemåla Mekaniska Verkstad grundades 1968 och sedan dess har företaget kontinuerligt investerat i nya maskiner och tillbyggnader för att förbättra vår verksamhet och möta marknadens efterfrågan. Nedan visar vi lite av de största händelserna som vi har gjort bara under 2000-talet.



**2006** Tillbyggnad på 400 m<sup>2</sup>. Vi investerar även i vår första 5-axliga fräs, en Deckel Maho DMF-360.



**2013** Vi installerar två nya svarvar, en Mazak Nexus 350MY och en Mazak Nexus 250MSY med robot.



**2016** Vi installerar våra två första DMG Mori-svarvar. En NLX 1500Y och en NLX 2500SY med stångmagasin.



**2012** Vi gör en tillbyggnad på 600 m<sup>2</sup>, samt investerar i svarven Mazak 350M Smart.



**2011** Vår andra 5-axliga fräs installeras, en Deckel Maho DMF-260.



**2015** Vi installerar en 5-axlig fräs med vagger från Spinner (U5-1520).





**2018** Tillbyggnad av ny monterings- och lagerlokal på 900 m<sup>2</sup> som medför att vi får ett mycket bättre flöde i verkstaden. Vi installerar även en horisontal Mazak HCN-5000, med sex paletter och hydraulik. Under året implementerar vi även ett nytt affärssystem, Monitor G5.



**2017** Två nya maskinköp. En horisontal Mazak HCN-5000, med två paletter och hydraulik. Och en DMG Mori-svarv (NLX 2500Y).



**2021** Vi investerar i två nya maskiner. En Horisontell 4-axlig Mazakfräs, HCN-6800, med 630mm stora paletter integrerade i ett 6-palettsystem och en Mazak svarv, QT-200MB, med tillhörande stångmagasin.



**2024** Ny maskin från Ravema. En Mazak 5-axlig fräs C600 med ett 12-palettsystem.



**2019** Vi möblerar om våra två kapar och sätter upp en ny 3,2 tons travers som nu serverar båda dessa med material. Och vi bygger även upp ett nytt tempererat mättrum där vi installerar en ny styrd mätmaskin (Wentzel LH10-20-8).



**2022** Vi fortsätter investera, denna gång med en ny Mazak svarv, QT-300MY, tillsammans med en automationscell med in- och utbana och en 88kg robot.





## Heltäckande inom fräsning

Rätt maskin till rätt detalj ger rätt kvalitet till ett kostnadseffektivt pris. Så är vår filosofi när det gäller vår skärande bearbetning, och det finns ingen som är bättre på att förverkliga den visionen än Ebbemåla Mekaniska Verkstad. I vår maskinpark har vi hela spannet, från 3-axliga fräsar, horisontella 4-axliga fräsar och 5-axliga fräsar. Det ger oss en möjlighet att tillverka allt från enstycksdetaljer till stora serier. Inom fräsning har vi tagit stora steg gällande automation i och med vår paletthantering, bland annat genom inköp av HCN-6800 med 6-palletter år 2021.

Under 2024 kommer vår fräsverksamhet ta ett ännu större steg i utvecklingen med vår nya Mazak C600 med 12-palletter levererat från Ravema. Samarbetet med Ravema är vi både stolta och glada över på Ebbemåla Mekaniska Verkstad, där Ravema som ledande partner till nordisk industri levererar produktionsutrustning till oss som gör att vi kan möta morgondagens behov redan i dag.







## Svarvning med fokus på automation

Inom svarvning satsar vi på Ebbemåla Mekaniska Verkstad mer och mer på automation. Det gör att vi som legotillverkare får ännu bättre förutsättningar att ta oss an avancerade uppdrag. I vår maskinpark finns både svarvar med stångmagasin och robotar. Men vi har även svarvar som vi bestyckar manuellt, där den största svarven kan ta diametrar upp till 420 mm. Denna bredd gör att vi kan tillgodose de olika behoven hos både större och mindre kunder.





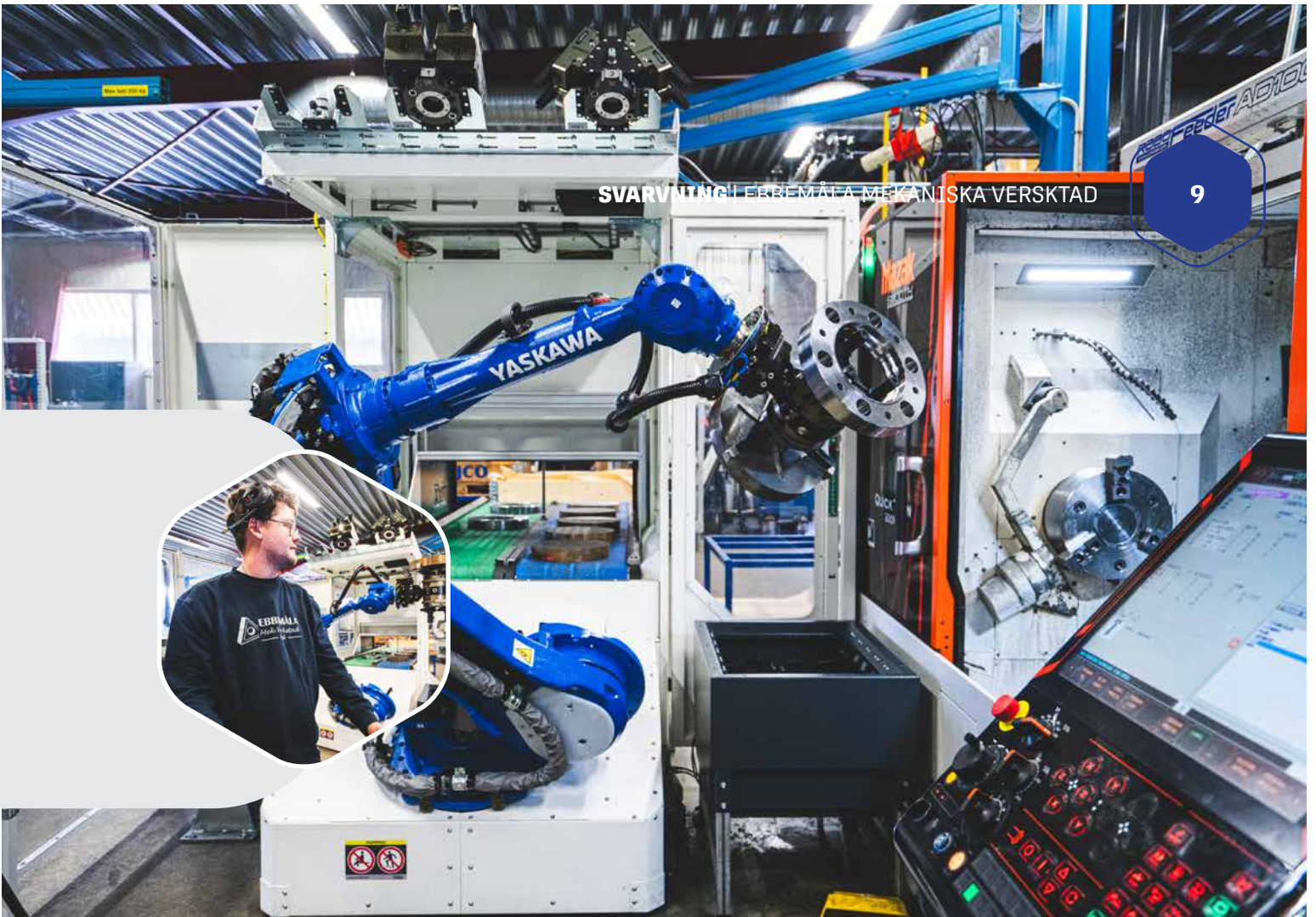

# ROBOFeeder

[www.pmaab.com](http://www.pmaab.com)

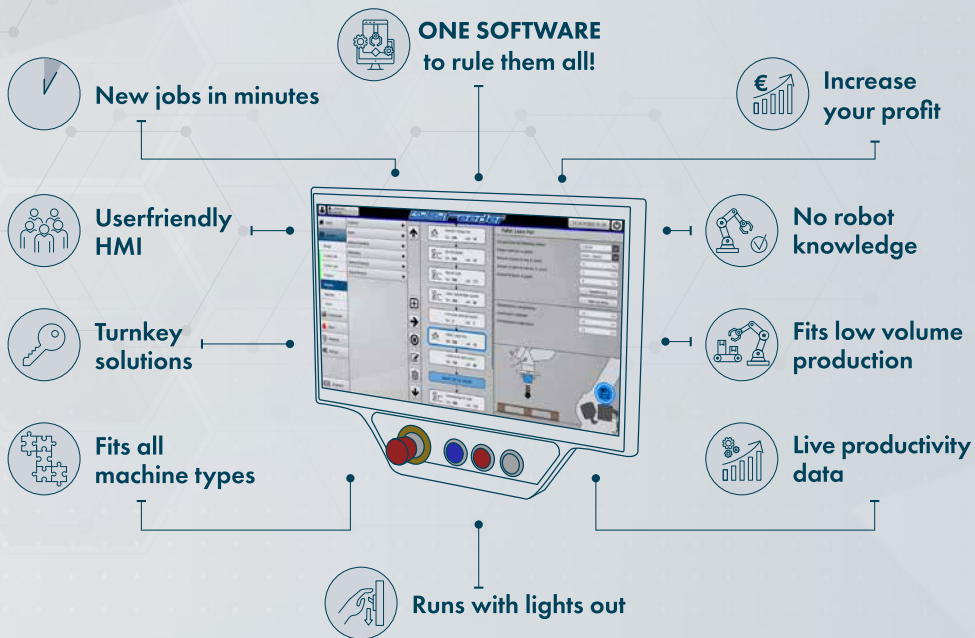
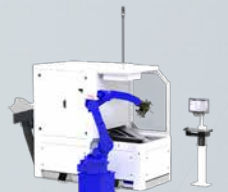
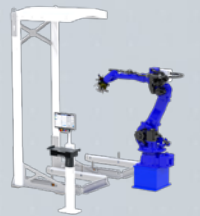
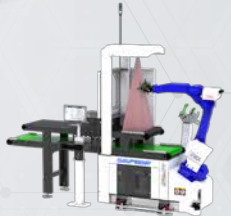
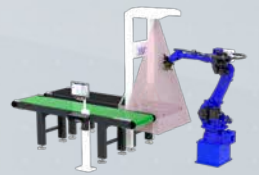
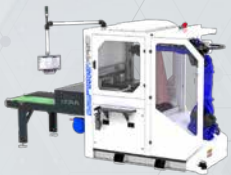

## Teknik i framkant

På Ebbemåla Mekaniska Verkstad satsar vi hårt på den senaste tekniken inom camberedning och skärande verktyg. Vi har ett flertal tekniker som ständigt arbetar för att göra verksamheten så kostnads-effektiv som möjligt och skapa möjligheter för att ta oss an alla typer av uppdrag. Vår bransch står i ständig förändring och utvecklingen går fort. För att vara konkurrenskraftiga gäller det att hänga med i svängarna och alltid ligga i teknisk framkant. Vi lyckas genom att ha ett genuint intresse och engagemang för ny teknik samt en organisation med korta beslutsvägar som är flexibel och har lätt att implementera ny teknik till. Som exempel kan man nämna att vi har ett tiotal digitaliserade verktygsskåp där våra anställda hämtar sina verktyg genom en dator som har koll på saldot och automatiskt beställer och ser till att vi har verktyg hemma.





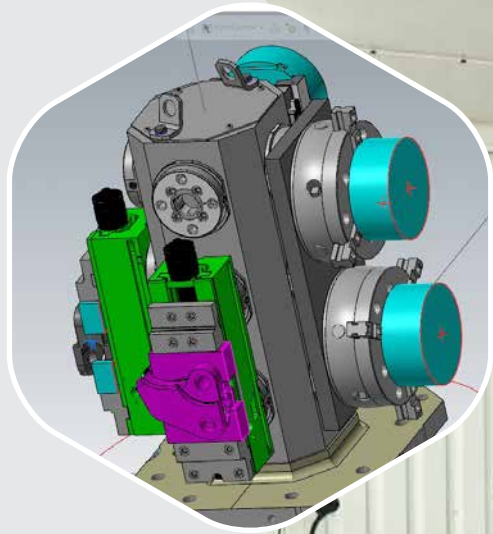

**STENA STÅL**

Gör mer möjligt.



**Länsförsäkring  
Kronoberg**

[www.lansforsakringar.se/kronoberg/foretag](http://www.lansforsakringar.se/kronoberg/foretag)

## Montering för bäst kundservice

I vår nya montageyta har vi kompetens och erfarenhet inom mekaniskt montage för att få ett fulländat slutresultat. Saldon, strukturer och instruktioner har vi full koll på med hjälp av vårt nya affärs-system. Många av våra kunder vill ha en färdigmonterad enhet och via vår monteringsavdelning kan vi, efter att ha bearbetat fram de olika artiklarna, montera dem samman för att tillgodose kundens önskemål. En trygghet för kunden, och ett sätt för oss att se till att vi levererar rätt produkt med största möjliga kundnytta.



**Din specialist på blästring,  
våtlackering och sprutförzinking.**

Hangarvägen 691 35 Karlskoga | 070-782 32 32 | [dennis@rosensjos.se](mailto:dennis@rosensjos.se) | [rosensjos.se](http://rosensjos.se)

KARLSKOGA  
ROSENSJÖ  
INDUSTRI LACKERING AB  
070-782 32 32





*Som experter och rådgivare är vi med våra kunder under hela resan. När legotillverkning ska ske på rätt sätt, till rätt pris och i rätt tid så är Ebbemåla Mekaniska det självklara valet!*



# Mätrum som säkerställer kvalitén

Med investering i ett nytt tempererat mätrum och en ny styrd mätmaskin som klarar att mäta X-1000, Y-2000 och Z-800 mm ser vi till att kvaliteten alltid är den bästa på de produkter vi producerar. Ebbemåla Mekaniska Verkstad är ett företag byggt på kvalitet och det kommer alltid vara vår främsta styrka. Vi är certifierade enligt SS-EN ISO 9001 och 14 001.

Grundförutsättningarna för att uppfylla krav som ställs på företaget, inklusive efterlevnaden av lagar och förordningar, är att personalen är engagerad och kompetent samt att verksamheten är fokuserad på mål och förebyggande åtgärder. Ett kontinuerligt arbete med ständiga förbättringar av ledningssystem, processer och produkter ger en ökad kundtillfredsställelse.







## Miljö och hållbarhet i fokus

De senaste åren har hållbarhet blivit allt viktigare för oss själva, våra kunder och våra leverantörer och självklart ska Ebbemåla Mekaniska Verkstad ligga i framkant även inom detta segment. Vi har som uttalat krav att reducera 50 procent av våra CO2-utsläpp till år 2030 och använder redan grön el i vår verksamhet. Vi har också ett väl utformat arbete gällande social hållbarhet där vi står upp för anständiga arbetsvillkor. På Ebbemåla Mekaniska ska alla anställda känna sig trygga och välkomna. Vi skriver under på FN:s globala mål för ett hållbart samhälle. För oss är det en självklarhet att ta ansvar även i stora frågor.



**GLOBALA MÅLEN**  
för hållbar utveckling



**Adress:**

Granö 20  
362 96 Ryd

**Telefon, växel:**

0459-290 980

**E-post:**

[info@ebbemala.se](mailto:info@ebbemala.se)

**Hemsida:**

[www.ebbemala.se](http://www.ebbemala.se)